

北興の護岸

格子型ブロック

[(998 × 998) × 200 × 300mm]

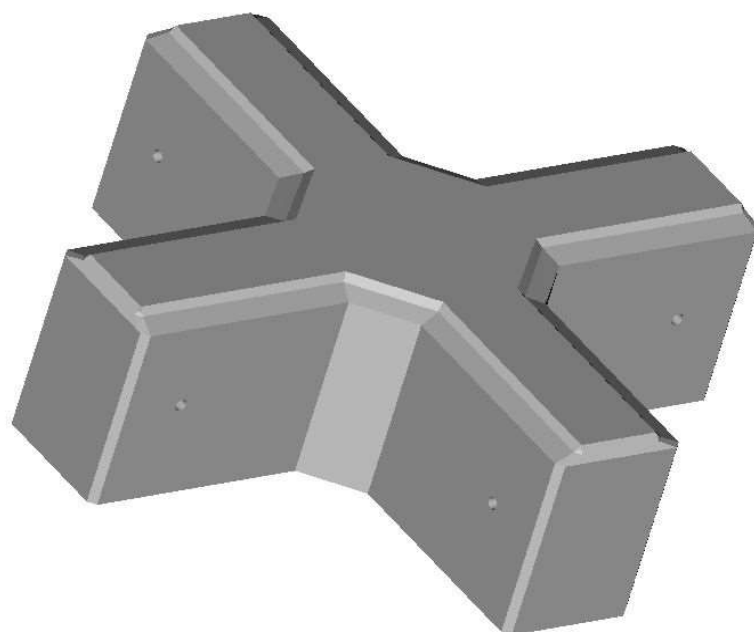

北興コンクリート工業株式会社

令和3年度改定

■本社	札幌市中央区南3条西13丁目320番地	TEL.(011)251-9397 FAX.(011)251-3460
●帯広支店	河西郡芽室町基線25-4	TEL.(0155)62-3076 FAX.(0155)62-3048
●旭川支店	上川郡当麻町1402-1	TEL.(0166)84-2400 FAX.(0166)84-3624

■ 特 徴

- ① 格子型ブロックは、橋梁や樋門等 重要構造物の保護護岸に適しています。
- ② 客土する事により植生もでき近自然的な工法にも適しています。

■ ブロックの諸元（1個当）

型 式	種 別	規格寸法 (mm)	体 積 (m ³)	重 量 (kg)	摘 要
		長×幅×高 (h)			
300型	A 型	(998×998)×200×300	0.1083	249.1	
	B 型	(998×599)×200×300	0.0830	190.9	
	C 型	(599×599)×200×300	0.0589	135.5	
	水切凸板	700×700×120	0.0672	154.5	h=120
	中詰平板	700×700×120	0.0578	132.9	h=120

■ 1m²当り数量表

種 別	部材重量 (kg)	間詰コンクリート 体積 (m ³)	切込砂利 (m ³)	ブロック総重量 (kg)	コンクリート総重量 (kg)
ブロック (A型)	249.1	-	-	-	-
水切凸板 h=120	154.5	0.0208	0.050	403.6	451.4
中詰平板 h=120	132.9	0.0144	0.113	382.0	415.1

■ [A型]

単位：mm

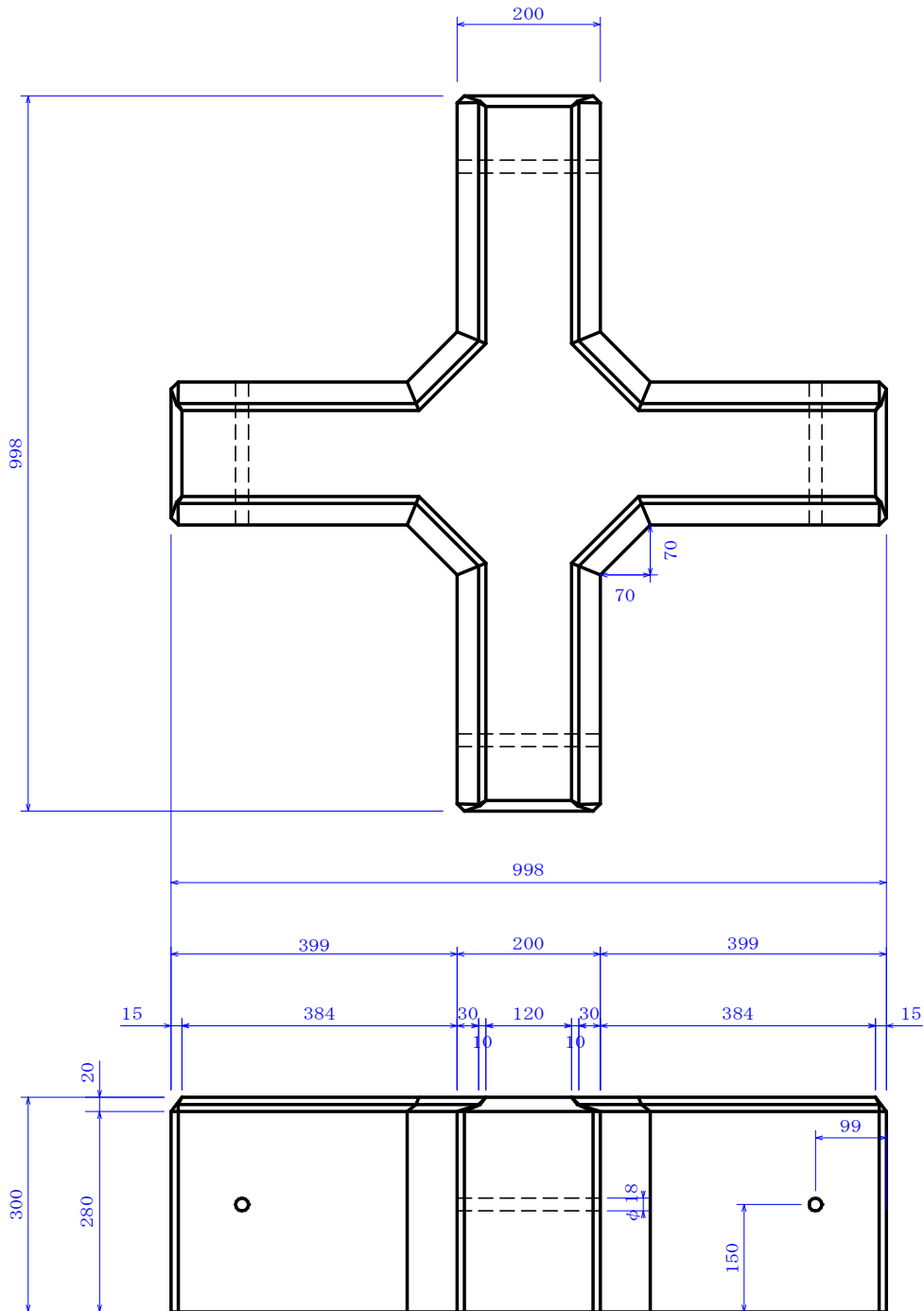

[A型]

型式	重量
300型	249.1kg

[B型]

単位：mm

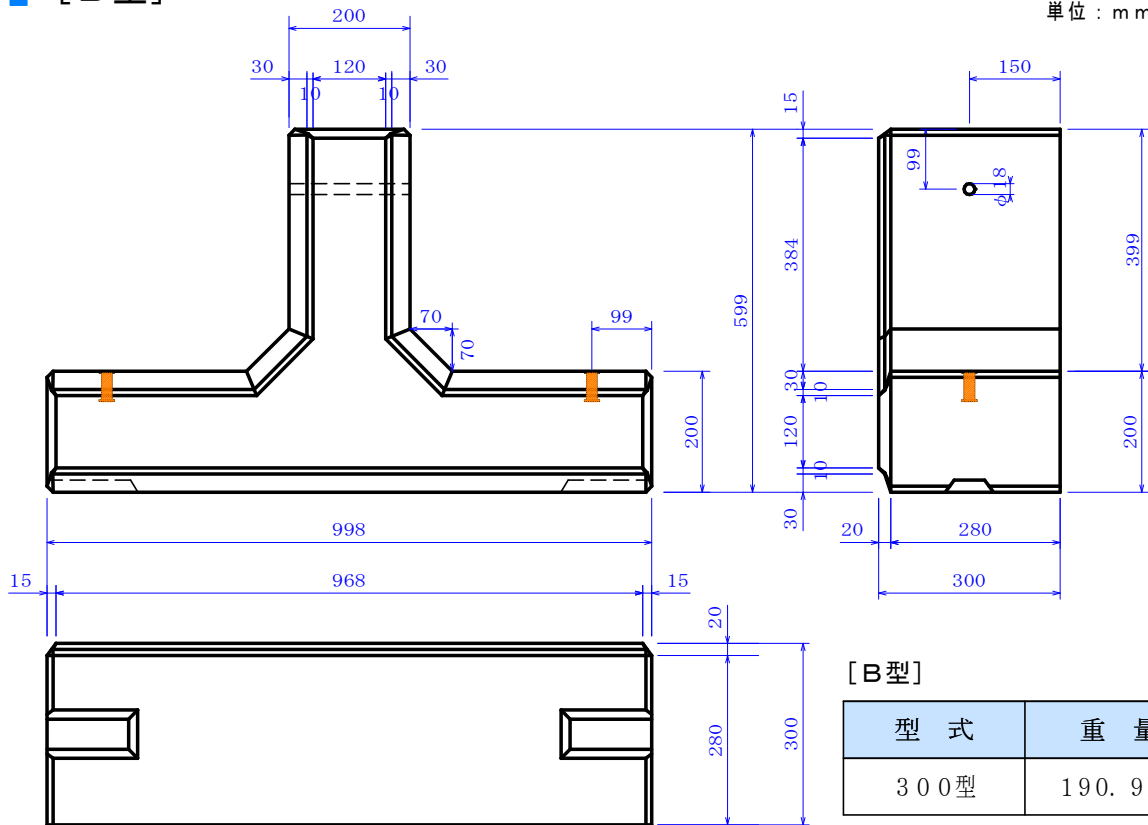



[B型]

型 式	重 量
300型	190.9kg

[C型]

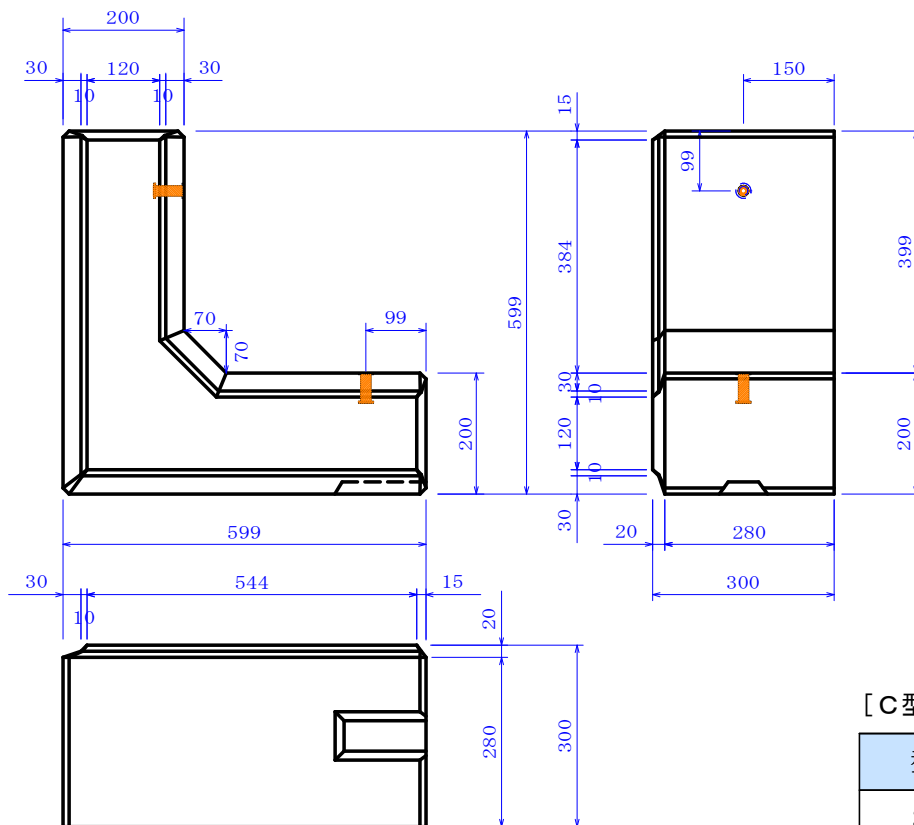
単位：mm



※  B型、C型のインサートを示す。(Pインサート, M12)

[C型]

型 式	重 量
300型	135.5kg

■ 水切凸板 h = 120

単位：mm

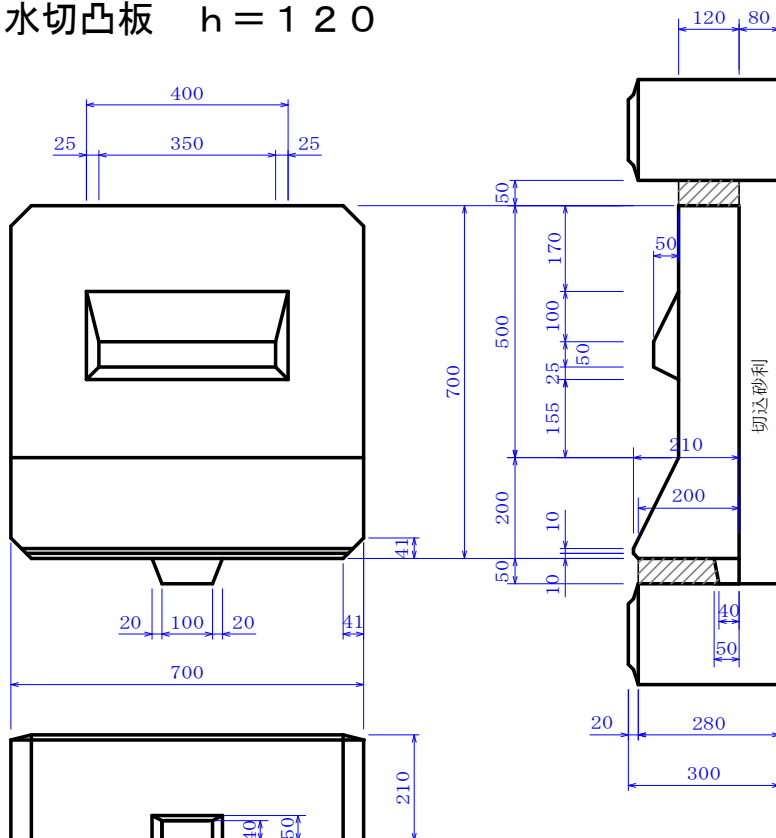

種別	重量
水切凸板	154.5kg

■ 中詰平板 h = 120

単位：mm

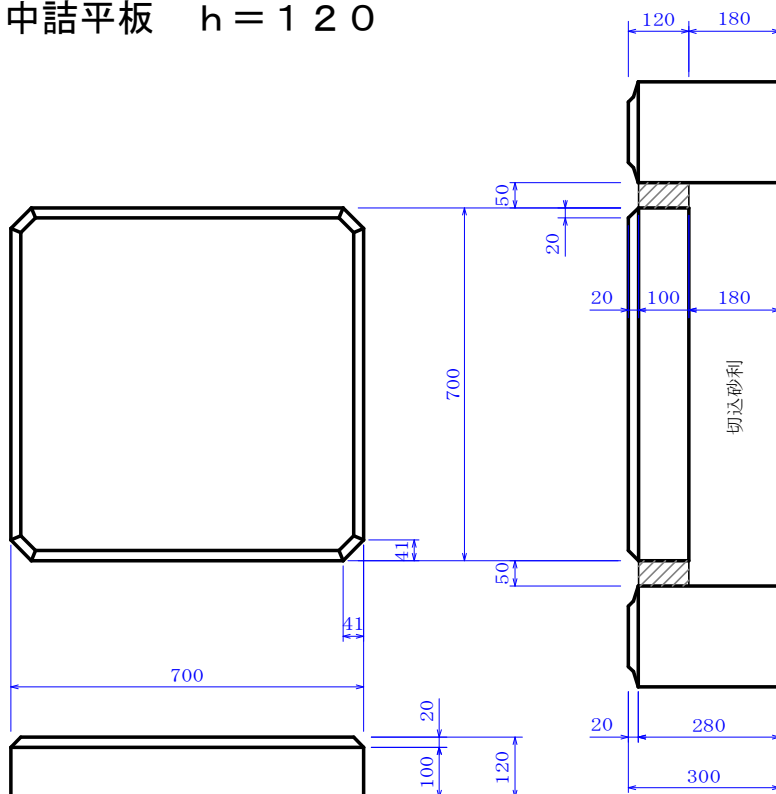

種別	重量
中詰平板	132.9kg

■ 布設一般平面図

単位：mm

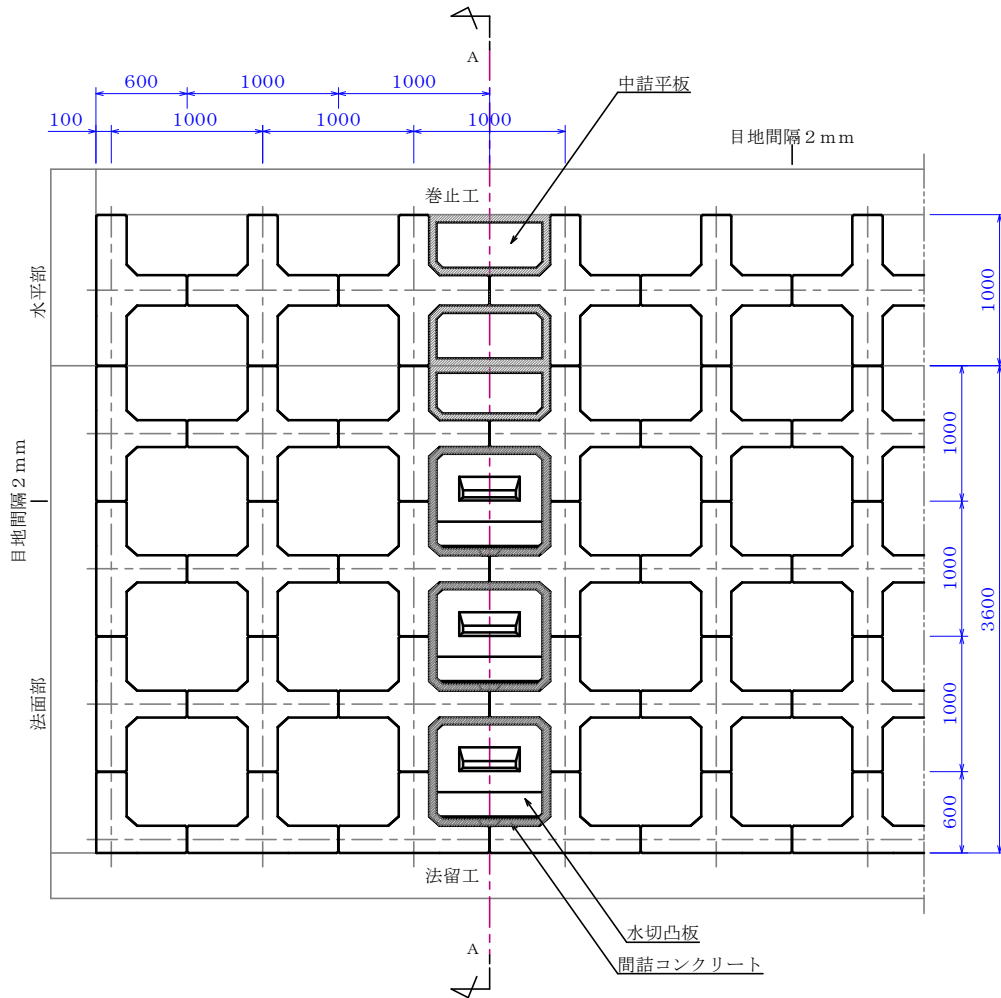

■ A-A 断面図

単位：mm

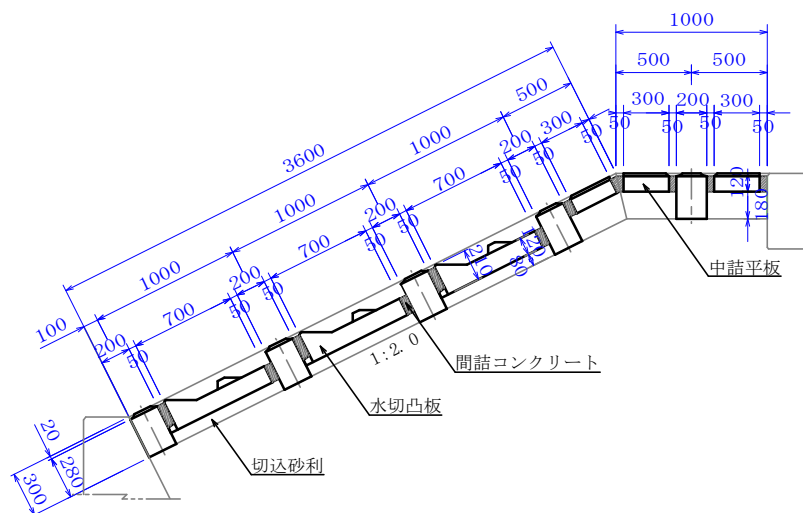

■ 連結金具

単位：mm

● ペーシー

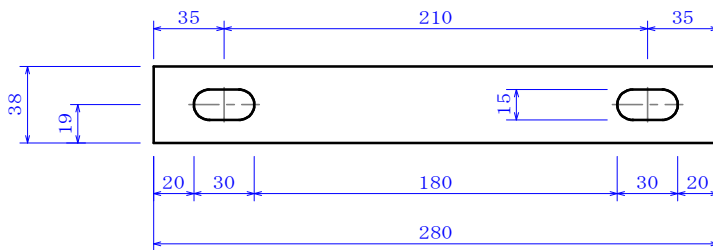

4.5t×38×280-0.350kg/枚

● ワッシャー

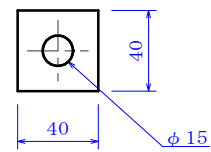

3.2t×40×40-0.036kg/枚

● ボールト

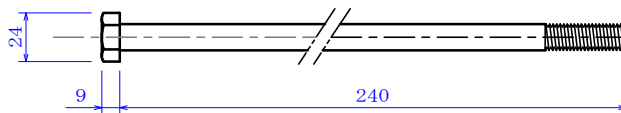

φ13×240-0.260kg/個

● ナット

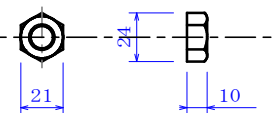

10t×21×24-0.0205kg/個
ボールトとナット計0.2805kg/個

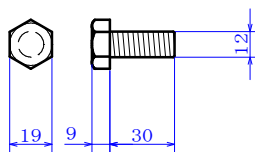

M12×30-0.041kg/個